

B2 Τετάρτη 14 Μαΐου 2014

ΓΛΩΣΣΑ: Έγινε από το βιβλίο του μαθητή η άσκηση 6, σελίδα 34 και από το τετράδιο εργασιών οι ασκήσεις 4, 5, 6, σελίδες 47 και 48.

Αντιγραφή-Ορθογραφία: Από το βιβλίο του μαθητή άσκηση 6, σελίδα 34: " Ο επιθεωρητής των κήπων έρχεται", ακούστηκε μια δυνατή φωνή.

Προτάσεις με τις λέξεις: παίζοντας, μιλώντας, ζωγραφίζοντας

Ανάγνωση: Από το βιβλίο του μαθητή άσκηση 6, σελίδα 34: "Οι πεταλούδες βοηθούν"

ΜΑΘΗΜΑΤΙΚΑ: Έγινε από το βιβλίο του μαθητή το κεφάλαιο 45, σελίδες 46, 47.

Μία φωτοτυπία Γλώσσας και μία Μαθηματικών.

Όνοματεπώνυμο

ΡΗΜΑΤΑ ΣΕ -Ψ

Ενεργητική φωνή	
Ενεστώτας (τώρα)	Ενεστώτας (τώρα)
Εγώ ξυπνώ	φιλοξενώ
Εσύ ξυπνάς	φιλοξενείς
Αυτός, -ή, -ό ξυπνάει ή ξυπνά	φιλοξενεί
Εμείς ξυπνάμε ή ξυπνούμε	φιλοξενούμε
Εσείς ξυπνάτε	φιλοξενείτε
Αυτοί, -ές, -ά ξυπνάν(ε) ή ξυπνούν(ε)	φιλοξενούν

1. Κλίνω κι εγώ το ρήμα ΧΤΥΠΩ, όπως το ξυπνώ και το ρήμα ΤΙΜΩΡΩ, όπως το ρήμα φιλοξενώ.



Ενεργητική φωνή	
Ενεστώτας (τώρα)	Ενεστώτας (τώρα)

2. Αφού έμαθα πώς κλίνονται τα παραπάνω ρήματα, συμπληρώνω με τα ρήματα των παρενθέσεων...

- Το καναρίνι μας _____ (κελαηδώ) χαρούμενα.
- Εμείς στις 13:30 _____ (σχολώ) από το σχολείο και _____ (γυρνώ) στα σπίτια μας.
- Τα νερά από τις πηγές _____ (κυλώ) στις χαράδρες και τα βράχια και στη συνέχεια σχηματίζουν τα ποτάμια.
- Οι γονείς _____ (περπατώ) δύο ώρες πάνω στο βουνό.

Όνομα: _____

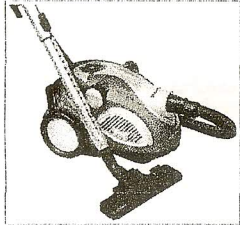
1. Ο κύριος Φώτης θέλει να αγοράσει τις παρακάτω ηλεκτρικές συσκευές.

150 ευρώ	550 ευρώ	450 ευρώ
		

Έχει στη διάθεσή του 730 ευρώ και θέλει τουλάχιστον τις δυο συσκευές.

Τον βοηθώ στους υπολογισμούς του.

⇒ σκούπα και ψυγείο: + = ευρώ

⇒ σκούπα και κουζίνα: + = ευρώ

⇒ κουζίνα και ψυγείο: + = ευρώ

Ο κύριος Φώτης μπορεί να αγοράσει με τα χρήματα που διαθέτει:

* και θα του περισσέψουν ευρώ.

* και θα του περισσέψουν ευρώ.

2. Συμπληρώνω το «μαγικό δέντρο».

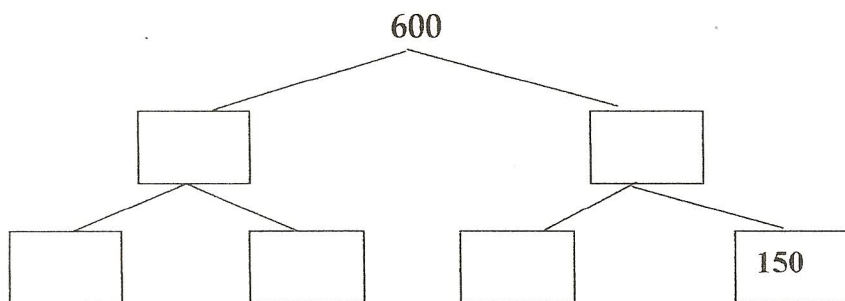

..... + = 600

ή X = 600

.... + + + = 600

ή X = 600

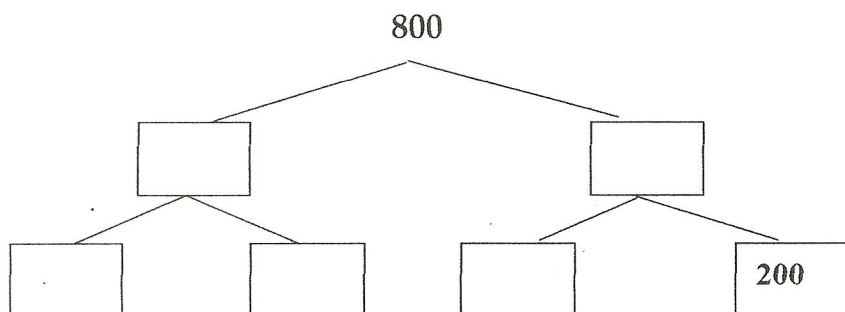

..... + = 800

ή X = 800

.... + + + = 800

ή X = 800